

Поперечная перегородка	
Материалы	Высота
Полиэтилен PE, PP, POM	50, 100

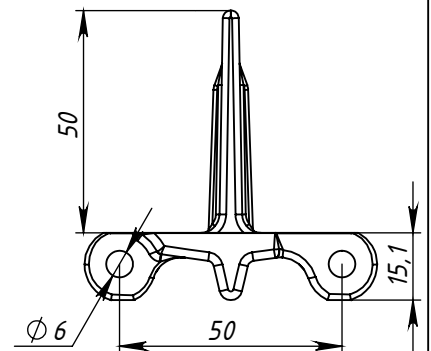

Боковые ограничители

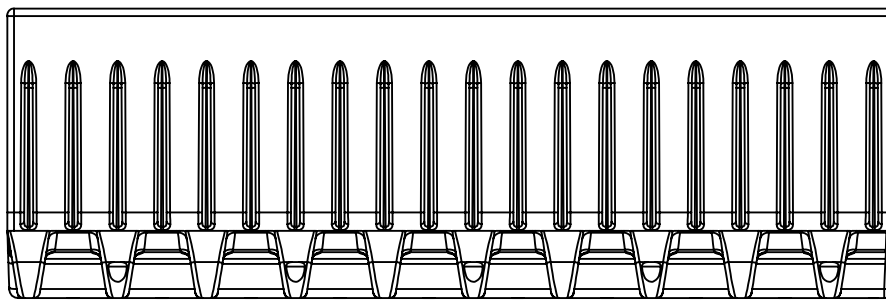
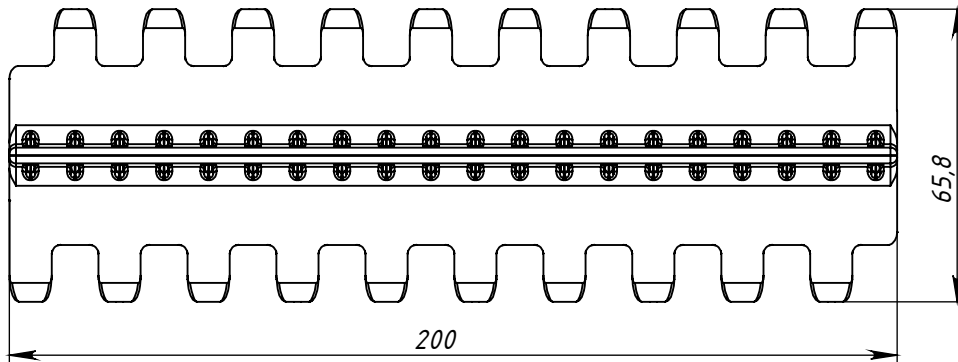
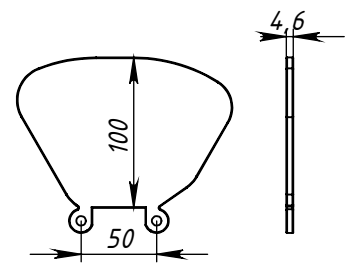
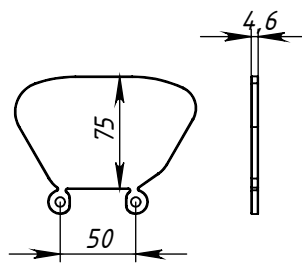
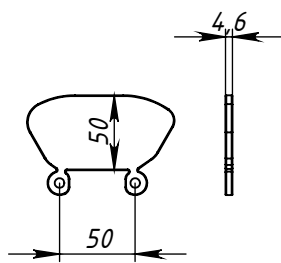

Клипса

Материал
POM
PP



Пруток d6

Материал	Вес гр/м.п.	Бухта м/п
PE	16.5	500
PP	16	500
POM	26	500

Инв. № подл.	Подп. и дата
Взам. инв. №	Инв. № дубл.
Подп. и дата	

Изм.	Лист	№ докум.	Подп.	Дата
------	------	----------	-------	------

Комплектующие M50-808

Лист

1

Информация о ленте		
Материалы	Макс, тяговая сила кг/м ширины	Масса ленты кг/м
Полиэтилен (PE)	1200	8
Полипропилен (PP)	1400	8
Полиацеталь (POM)	2060	12

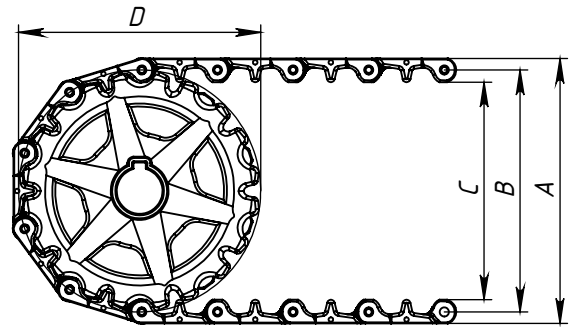
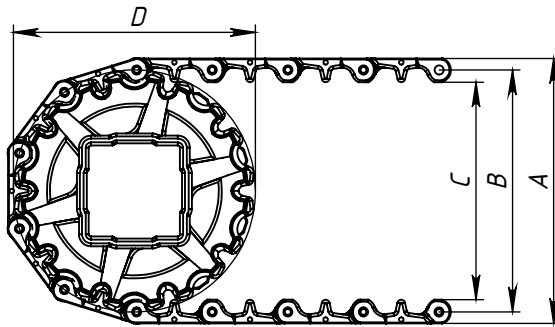
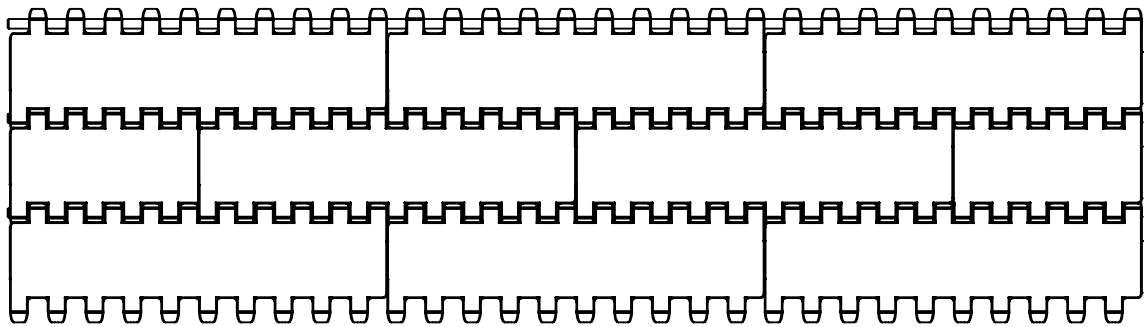
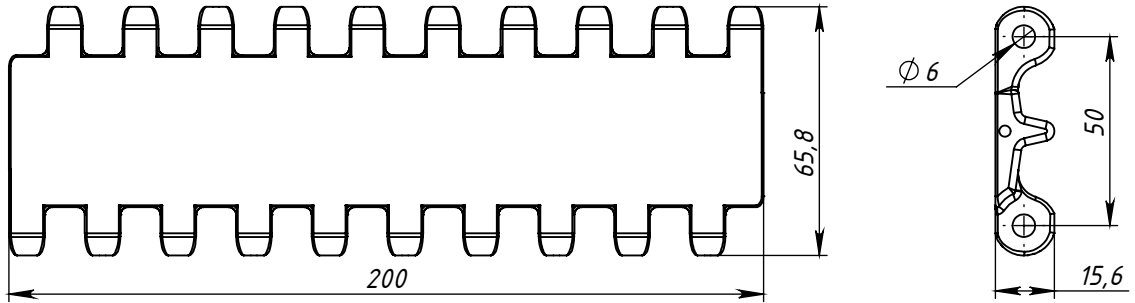

Кол-во зубьев	A	B	C	D	Ширина ступицы	Круглое посадочное отверстие	Квадратное посадочное отверстие
6Z	105	88	73	100	20	20/25/30/40	25/40
8Z	138	122	106	132	35	25/30/40	25/40
10Z	172	156	140	162	35	20/25/30/40/50/60/80	25/40/60
12Z	205	189	173	195	35	20/25/30/40/50/60/80	25/40/60

Стопорные кольца под все посадочные отверстия

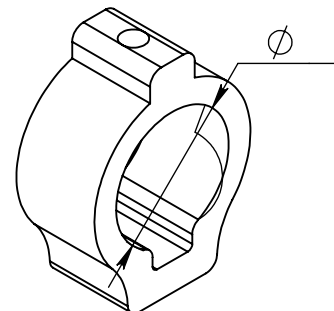
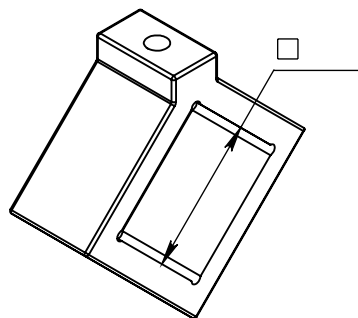

Инв. № подл.	Подп. и дата
Взам. инв. №	Инв. № дубл.
Подп. и дата	Подп. и дата

Изм.	Лист	№ докум.	Подп.	Дата
------	------	----------	-------	------

Модульная лента М50-808

Лист
1